

# TUMICO

**BELIEVE YOU ME !**

**CÔNG TY TRÁCH NHIỆM HỮU HẠN TÚ MINH  
TU MINH CO., LTD**

SỐ 1, NGÕ 6, ĐỒNG XA, MAI DỊCH, CẦU GIẤY, HÀ NỘI, VIỆT NAM. TEL: +84 4 37524479 FAX: +84 4 37633367

VĂN PHÒNG & KHO HÀNG: XÓM 18B, CỔ NHUẾ, TỪ LIÊM, HÀ NỘI, VIỆT NAM

Website: <http://tumico.com.vn> Email: [tumico@tumico.com.vn](mailto:tumico@tumico.com.vn)

## BẢN GIỚI THIỆU SẢN PHẨM

### ĐỆM CÂN BẰNG VÀ ĐỆM GIẢM CHẤN CHO MÁY CÔNG NGHIỆP

#### Thông số kỹ thuật sản phẩm



Ứng dụng:

Đặt dưới lỗ bu lông máy và chỉnh cho mỗi bộ đệm đều lực rồi sau đó xiết chặt các đai ốc.

Chú ý: Để chỉnh chiều cao 10-18mm, có 8 loại đệm cao su:

TT	Đệm chống rung	TS	Tải trọng F(N)	Căn chỉnh,mm	Số ren
1	S78-8-01	80	200	5	12
2	S78-8-02	100	200	5	12
3	S78-8-03	125	400	6	14
4	S78-8-04	140	600	6	16
5	S78-8-05	160	800	8	16
6	S78-8-06	180	900	9	16
7	S78-8-07	200	1000	10	18
8	S78-8-08	240	1500	10	20
9	S78-8-09	300	3000	15	24

# TUMICO

**BELIEVE YOU ME !**

**CÔNG TY TRÁCH NHIỆM HỮU HẠN TỨ MINH  
TU MINH CO., LTD**

SỐ 1, NGÕ 6, ĐỒNG XA, MAI DỊCH, CẦU GIẤY, HÀ NỘI, VIỆT NAM. TEL: +84 4 37524479 FAX: +84 4 37633367

VĂN PHÒNG & KHO HÀNG: XÓM 18B, CỔ NHUẾ, TỪ LIÊM, HÀ NỘI, VIỆT NAM

Website: <http://tumico.com.vn> Email: [tumico@tumico.com.vn](mailto:tumico@tumico.com.vn)

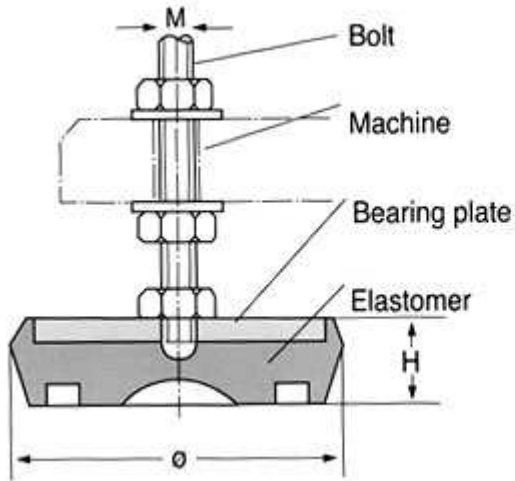

Chi tiết	Kích thước (mm)		Bu lông (mm)	Chiều cao chỉnh (mm)	Tải trọng
$\Phi$ -H	$\Phi$	H	M	$\leq$	F(N)
S79 063-17	63	17	M10x80(110)	15	800
S79 076-20	76	20	M12x100(130)	20	1300
S79 086-25	86	25	M12x100(130)	20	3000
S79 110-28	110	28	M16x120(180)	25	5500
S79 127-30	127	30	M16x120(180)	25	9000
S79 150-33	150	33	M16x120(180)	25	15000

# TUMICO

**BELIEVE YOU ME !**

**CÔNG TY TRÁCH NHIỆM HỮU HẠN TỨ MINH  
TU MINH CO., LTD**

SỐ 1, NGÕ 6, ĐỒNG XA, MAI DỊCH, CẦU GIẤY, HÀ NỘI, VIỆT NAM. TEL: +84 4 37524479 FAX: +84 4 37633367

VĂN PHÒNG & KHO HÀNG: XÓM 18B, CỎ NHUẾ, TỪ LIÊM, HÀ NỘI, VIỆT NAM

Website: <http://tumico.com.vn> Email: [tumico@tumico.com.vn](mailto:tumico@tumico.com.vn)

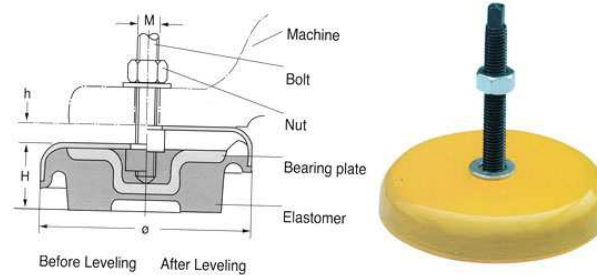

Kiểu	Độ bền cao su	Kích thước (mm)		Bu lông (mm)	Chiều cao chỉnh (mm)	Tải trọng tĩnh mỗi đệm	Độ biến dạng	
		Φ	H				N	H
S78 040-15-50	50	40	15	M5x30	5	250	1.4	13
S78 080-25-50	50	80	25	M10x80	8	1000	2.8	9.4
080-25-60	60					1700		
080-25-70	70					2500		
S78 120-32-50	50	120	32	M12x100	12	4000	3.2	8.8
120-32-60	60					5500		
120-32-70	70					8500		
120-32-80	80					12000		
S78 160-35-50	50	160	35	M16x120 (M20)	12	10000	3.3	8.7
160-35-60	60					19000		
160-35-70	70					24000		
160-35-80	80					35000		
S78 185-39-60	60	185	39	M20x160 (M16)	12	22000	3.6	8.3
185-39-70	70					31000		
185-39-80	80					42000		
S78 228-54-60	60	228	54	M24x1.5x180 (M20)	12	33000	4.5	7.5
228-54-70	70					43000		
228-54-80	80					65000		
S78 315-70-70	70	315	70	M30x2x200 (M30)	12	75000	6	6.4
315-70-80	80					95000		

**Ghi nhớ: 10.000N = 1 tấn hệ met.**

# TUMICO

**BELIEVE YOU ME !**

**CÔNG TY TRÁCH NHIỆM HỮU HẠN TÚ MINH  
TU MINH CO., LTD**

SỐ 1, NGÕ 6, ĐỒNG XA, MAI DỊCH, CẦU GIẤY, HÀ NỘI, VIỆT NAM. TEL: +84 4 37524479 FAX: +84 4 37633367

VĂN PHÒNG & KHO HÀNG: XÓM 18B, CỔ NHUẾ, TỪ LIÊM, HÀ NỘI, VIỆT NAM

Website: <http://tumico.com.vn> Email: [tumico@tumico.com.vn](mailto:tumico@tumico.com.vn)

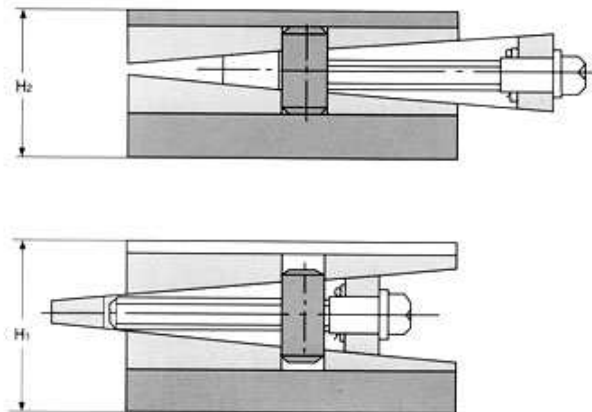
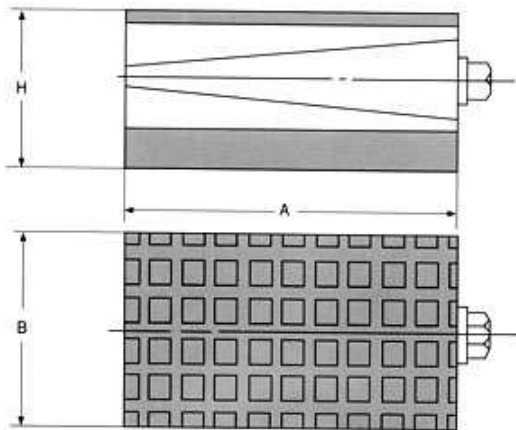

Tính năng bộ đệm:

Bộ đệm có tác dụng giảm chấn và lắc cho máy từ sàn nhà. Làm giảm ảnh hưởng cho các máy khác. Máy làm việc ổn định không cần bu lông néo. Do đó việc lắp đặt giảm chi phí đáng kể về công sức và thời gian. Việc cân bằng máy có thể trong phạm vi rộng. Cao su NBR chịu dầu và mỡ. Không cần bu lông móng máy.

Chi tiết	Kích thước (mm)			Vít (mm)	Chiều cao (mm)	Tải trọng
	A	B	H			
A-B	A	B	H	M	H1-H2	F(N)
S77 150-75	150	80	70	16	5	500
S77 200-95	200	100	80	16	6	800
S77 25-115	250	120	100	18	8	1000

# TUMICO

**BELIEVE YOU ME !**

**CÔNG TY TRÁCH NHIỆM HỮU HẠN TỨ MINH  
TU MINH CO., LTD**

**SỐ 1, NGÕ 6, ĐỒNG XA, MAI DỊCH, CẦU GIẤY, HÀ NỘI, VIỆT NAM. TEL: +84 4 37524479 FAX: +84 4 37633367**

**VĂN PHÒNG & KHO HÀNG: XÓM 18B, CỎ NHUẾ, TỪ LIÊM, HÀ NỘI, VIỆT NAM**

Website: <http://tumico.com.vn> Email: [tumico@tumico.com.vn](mailto:tumico@tumico.com.vn)

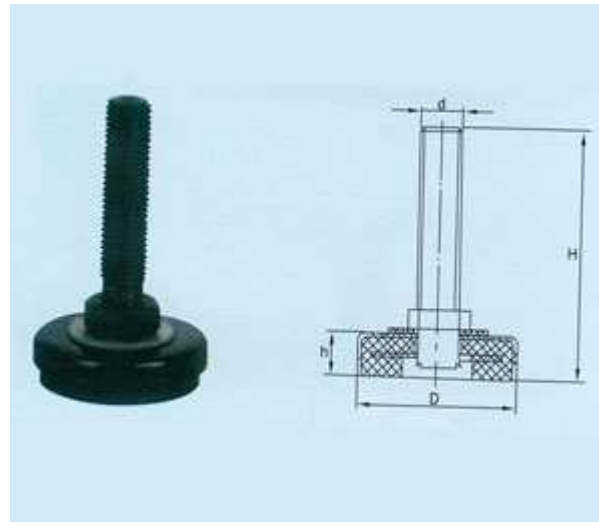

Kiểu		s78-6-01	s78-6-02	s78-6-03
Đường kính	mm	60	90	120
	inches	2-23/64	3-35/64	4-23/32
Cao	mm	16	18	20
	inches	5/8	45/64	51/64
Ren	mm	M16	M16	M20
Tải trọng	F(N)	500-4000	3000-8000	4000-12000

# TUMICO

**BELIEVE YOU ME !**

**CÔNG TY TRÁCH NHIỆM HỮU HẠN TỨ MINH  
TU MINH CO., LTD**

SỐ 1, NGÕ 6, ĐỒNG XA, MAI DỊCH, CẦU GIẤY, HÀ NỘI, VIỆT NAM. TEL: +84 4 37524479 FAX: +84 4 37633367

VĂN PHÒNG & KHO HÀNG: XÓM 18B, CỔ NHUẾ, TỪ LIÊM, HÀ NỘI, VIỆT NAM

Website: <http://tumico.com.vn> Email: [tumico@tumico.com.vn](mailto:tumico@tumico.com.vn)

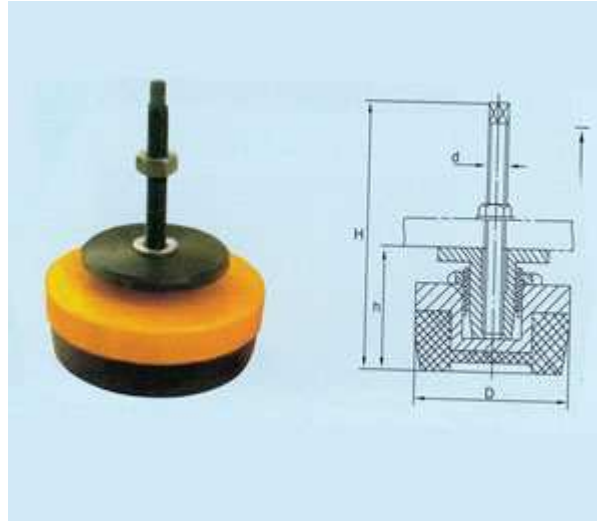

Kiểu		S78-7-01	S78-7-02	S78-7-03	S78-7-04
Đường kính	mm	80	120	160	200
	inches	3-5/32	4-23/32	6-5/16	7-7/8
Cao	mm	49	56	67	80
	inches	1-59/64	2-13/64	2-41/64	3-5/32
Ren	mm	M10	M12	M16	M20
Chiều cao chỉnh	mm	10	10	12	14
	inches	25/64	25/64	15/32	9/14
Tải trọng	F(N)	800-4000	3100-7500	7000-12000	11000-48000

# TUMICO

**BELIEVE YOU ME !**

**CÔNG TY TRÁCH NHIỆM HỮU HẠN TỨ MINH  
TU MINH CO., LTD**

**SỐ 1, NGÕ 6, ĐỒNG XA, MAI DỊCH, CẦU GIẤY, HÀ NỘI, VIỆT NAM. TEL: +84 4 37524479 FAX: +84 4 37633367**

**VĂN PHÒNG & KHO HÀNG: XÓM 18B, CỔ NHUẾ, TỪ LIÊM, HÀ NỘI, VIỆT NAM**

Website: <http://tumico.com.vn> Email: [tumico@tumico.com.vn](mailto:tumico@tumico.com.vn)

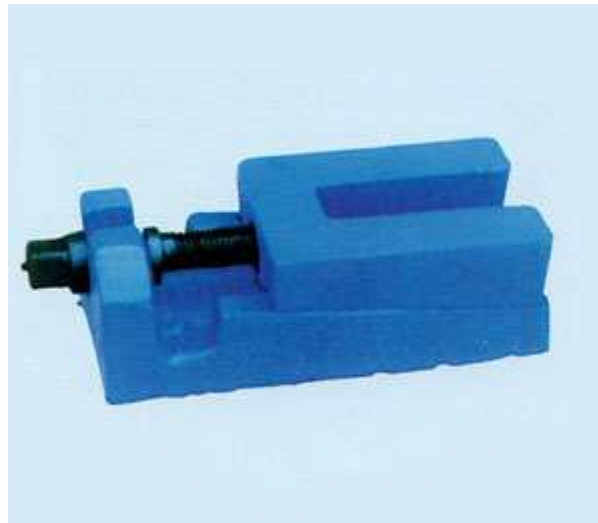

Ser.No	Adjustable	Spec	Load per mount F(n)	Adjustment
1	S83-1	135x70x45	400	14
2	S83-2	160x80x50	500	14
3	S83-3	200x100x55	600	16
4	S83-4	220x110x60	800	16
5	S83-5	240x130x70	1000	16
6	S83-6	260x140x70	1500	18
7	S83-7	280x150x80	1800	20
8	S83-8	300x150x80	2000	20
9	S83-9	420x200x120	6000	30

# TUMICO

**BELIEVE YOU ME !**

**CÔNG TY TRÁCH NHIỆM HỮU HẠN TỨ MINH  
TU MINH CO., LTD**

**SỐ 1, NGÕ 6, ĐỒNG XA, MAI DỊCH, CẦU GIẤY, HÀ NỘI, VIỆT NAM. TEL: +84 4 37524479 FAX: +84 4 37633367**

**VĂN PHÒNG & KHO HÀNG: XÓM 18B, CỔ NHUẾ, TỪ LIÊM, HÀ NỘI, VIỆT NAM**

Website: <http://tumico.com.vn> Email: [tumico@tumico.com.vn](mailto:tumico@tumico.com.vn)

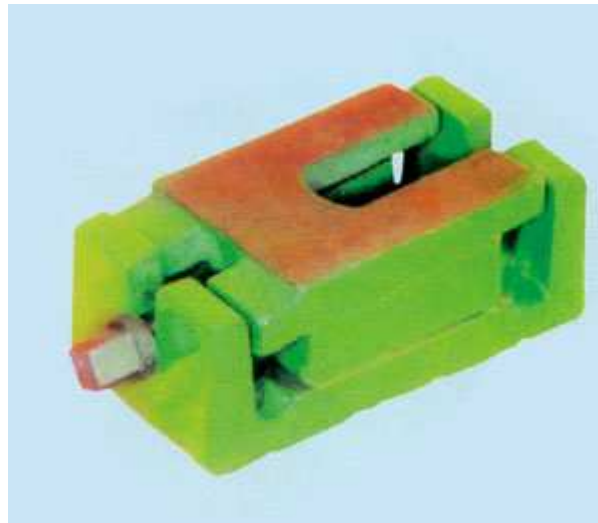

Sử dụng :

Đặt đệm dưới máy. Khi vặn đều các đệm, tiến hành căn chỉnh máy.

Chú ý: chiều cao chỉnh từ 3-15 mm;

TT	Kích thước	Ren	Tải trọng	Chỉnh cao
1	160x80x70	M16	500	4
2	200x100x80	M16	800	5
3	240x120x100	M18	1000	6

Mọi thông tin xin gửi về [tumico@tumico.com.vn](mailto:tumico@tumico.com.vn) hoặc gọi điện liên hệ:

**Hoàng Minh Đức, Vnphone: 0912540261 – Mobilphone: 0932314989**

**Chúng tôi xin chân thành cảm ơn Quý khách.**

Website: <http://tumico.com.vn>